

МІНІСТЕРСТВО ОСВІТИ І НАУКИ УКРАЇНИ
Національний технічний університет
“Харківський політехнічний інститут”

ОСВІТНЬО-ПРОФЕСІЙНА ПРОГРАМА
(зі змінами)

“ЕКСПЛУАТАЦІЯ ТА РЕМОНТ БРОНЕТАНКОВОЇ ТЕХНІКИ
ТА ОЗБРОЄННЯ”

Першого (бакалаврського) рівня вищої освіти
за спеціальністю 255 “Озброєння та військова техніка”
галузь знань 25 Воєнні науки, національна безпека, безпека державного
кордону

Кваліфікація: Бакалавр озброєння та військової техніки

ЗАТВЕРДЖЕНО ВЧЕНОЮ РАДОЮ НТУ “ХПІ”
Голова вченої ради

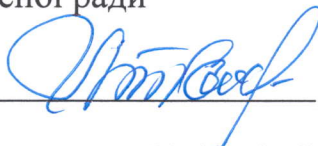
Л.Л. Товажнянський

протокол № 11 від “23” грудня 2019 року



Ректор

Є.І. Сокол

ЛИСТ ПОГОДЖЕННЯ
освітньо-професійної програми

ПОГОДЖЕНО

Методичною радою НТУ “ХПІ”

протокол № 4 від “02” травня 2018 року

ПОГОДЖЕНО

Методичною радою Військового інституту танкових військ НТУ “ХПІ”

протокол № 2 від “19” квітня 2018 року

РЕКОМЕНДОВАНО

Вченою радою Військового інституту танкових військ НТУ “ХПІ”

протокол № 16 від “26” квітня 2018 року

Зміни до освітньо-професійної програми
ПОГОДЖЕНІ

Вченою радою Військового інституту танкових військ НТУ “ХПІ”

протокол № 6 від “24” грудня 2019 року

ПЕРЕДМОВА

Розроблено робочою групою кафедр бронетанкового озброєння та військової техніки та загальновійськових дисциплін факультету озброєння та військової техніки Військового інституту танкових військ Національного технічного університету “Харківський політехнічний інститут” та деталей машин та мехатронних систем Національного технічного університету “Харківський політехнічний інститут” у складі:

1. Працівник ЗС України Янчик О.Г. – завідувач кафедри бронетанкового озброєння та військової техніки факультету озброєння та військової техніки, кандидат технічних наук, старший науковий співробітник.

2. Гайдамака А.В. – завідувач кафедри деталей машин та мехатронних систем, доктор технічних наук, доцент.

3. Працівник ЗС України Бабенко В.П. – професор кафедри бронетанкового озброєння та військової техніки факультету озброєння та військової техніки, кандидат технічних наук, доцент.

4. Працівник ЗС України Бондарук П.А. – доцент кафедри загальновійськових дисциплін факультету озброєння та військової техніки, кандидат технічних наук, доцент.

5. Працівник ЗС України Акіншин О.Г. – доцент кафедри бронетанкового озброєння та військової техніки.

Рецензії-відгуки зовнішніх стейкхолдерів:

1. Генерал-майор Мельник Юрій Миколайович – начальник Центрального бронетанкового управління Збройних Сил України Озброєння Збройних Сил України.

2. Бабіч Олексій Олександрович – директор ДП “Харківське конструкторське бюро з машинобудування ім. О.О. Морозова”.

I. Профіль освітньої програми зі спеціальності 255 “Озброєння та військова техніка”

1 – Загальна інформація	
Вищий навчальний заклад та структурний підрозділ	Національний технічний університет “Харківський політехнічний інститут”. Військовий інститут танкових військ Національного технічного університету “Харківський політехнічний інститут”.
Ступінь вищої освіти та назва кваліфікації мовою оригіналу	Бакалавр озброєння та військової техніки
Офіційна назва освітньої програми	Освітньо-професійна програма “Озброєння та військова техніка”.
Тип диплому та обсяг освітньої програми	Одиничний, 210 кредитів ЄКТС, термін навчання 3,5 роки.
Наявність акредитації	Первинна.
Цикл/рівень	НРК України – 6 рівень. FQ-EHEA – перший цикл. EQF LLL – 6 рівень.
Передумови	Наявність повної загальної середньої освіти.
Мова викладання	Українська мова.
Термін дії освітньої програми	10 років.
Інтернет – адреса постійного розміщення опису освітньої програми	
2 – Мета освітньої програми	
Підготовка бакалавра озброєння та військової техніки, який володіє належними компетентностями, практичними вміннями і навичками, достатніми для успішного виконання професійних обов’язків за обраною спеціальністю та подальшого навчання за магістерськими програмами (сьомий кваліфікаційний рівень Національної рамки кваліфікацій).	
3 – Характеристика освітньої програми	
Предметна область (галузь знань, спеціальність, спеціалізація)	25 Воєнні науки, національна безпека, безпека державного кордону 255 Озброєння та військова техніка Експлуатація та ремонт бронетанкової техніки та озброєння
Орієнтація освітньої програми	Освітньо-професійна. Програма базується на фундаментальних знаннях та уміннях, здобутих під час отримання середньої та середньотехнічної освіти. Програма орієнтована на опанування знань з навчальних дисциплін за циклом загальної та професійної підготовки. Бакалаври зі спеціалізації “Озброєння та військова техніка”

	<p>мають оволодіти системою загальнонаукових та спеціальних методів, а також бути здатними вирішувати складні спеціалізовані задачі та практичні проблеми під час подальшого навчання за умови оволодіння системою компетентностей.</p>
<p>Основний фокус освітньої програми та спеціалізації</p>	<p>“Озброєння та військова техніка”.</p> <p>Спеціальна військова освіта з озброєння та військової техніки з організації експлуатації, ремонту і бойового застосування озброєння та військової техніки.</p> <p>Ключові слова: озброєння та військова техніка; бронетанкова техніка; експлуатація та ремонт озброєння та військової техніки; управління підрозділами технічного забезпечення; штатне озброєння та військова техніка; тактико-технічні характеристики озброєння і військової техніки; оцінка основних показників ефективності озброєння і військової техніки; технічне рішення.</p>
<p>Особливості програми</p>	<p>Програма передбачає:</p> <ul style="list-style-type: none"> – засвоєння основ базових знань із професії; – використання правових відносин для успішного вирішення завдань за призначенням; – спілкування іноземною мовою з метою можливої співпраці з підрозділами збройних сил держав – членів НАТО; – ефективне бойове застосування озброєння та військової техніки підрозділу, застосовування всіх способів ведення вогню вдень та вночі з урахуванням метеорологічних умов та умов місцевості; – використання технічних можливостей танків зі швидкості, маневреності в різних умовах місцевості, вантажопідйомності і тягових якостей; – вдосконалення практичної підготовки курсантів на період навчання, залучання курсантів до навчальних практик на підприємствах промисловості та у військах; – надання базових знань щодо організації та здійснення безпечної експлуатації бронетанкового озброєння та військової техніки у різних дорожньо-грунтових умовах; – вивчення сучасного стану і тенденцій розвитку військової техніки, теоретичних основ будови, принципу дії, фізичну сутність процесів, що відбуваються при роботі агрегатів і вузлів БТОТ; – оволодіння знаннями з організації технічного забезпечення, експлуатації та відновлення штатного озброєння та військової техніки, ведення обліку та організації зберігання; – забезпечення фізичної готовності військовослужбовця до оволодіння зброєю і бойовою технікою, ефективного їх використання в різних умовах обстановки, стійкого перенесення фізичних навантажень, нервово-психічних напружень і несприятливих факторів за військово-професійним спрямуванням за рахунок впровадження бойової армійської системи (БАРС).

4 – Придатність випусників до працевлаштування та подальшого навчання	
Придатність до працевлаштування	Випусник може працювати на посадах: механіка автомобільної колони (гаража); механіка всюдихода; механіка дільниці; механіка з ремонту транспорту; механіка цеху. За умови придбання виробничого досвіду та завершення курсів підвищення кваліфікації він може працювати на посадах техника-конструктора; техника-технолога.
Подальше навчання	Курсант, який пройшов підготовку за даною навчальною програмою і отримав диплом бакалавра може продовжити навчання для отримання навчального ступеню магістр.
5 – Викладання та оцінювання	
Викладання та навчання	Лекції, практичні, семінарські, групові заняття, групові вправи, тактичні (тактико-спеціальні) заняття та навчання, практики на військово-ремонтних засобах та практики (за військовим спрямуванням), індивідуальні завдання (курсова робота), консультації, самостійні заняття. Навчання проводиться на основі наказів, настанов, директив, підручників, посібників, інформаційних бюлетенів, порадників, періодичних наукових видань, використання мережі Інтернет.
Оцінювання	Оцінювання навчальних досягнень курсантів здійснюється за системою ECTS <i>Поточний контроль</i> – усне та письмове опитування, тестування, захист індивідуальних курсових робіт, модульні контрольні роботи. <i>Підсумковий контроль</i> – усні та письмові екзамени, заліки з урахуванням накопичених балів поточного контролю, захист звітів із практики. <i>Атестація</i> – складання комплексного екзамену за циклом професійної та практичної підготовки, іноземної мови професійного спрямування.
6 – Програмні компетентності	
Інтегральна компетентність	Здатність розв'язувати складні спеціалізовані задачі та практичні проблеми професійної діяльності у сфері озброєння та військової техніки або у процесі навчання, що передбачає застосування певних теорій та методів, системного аналізу та дослідження операцій і характеризується комплексністю та невизначеністю умов.
Загальні компетентності (ЗК)	ЗК 1. Здатність діяти соціально відповідально та свідомо на засадах патріотизму і державності, використовувати правові відносини для успішного вирішення поставлених завдань, забезпечувати охорону державної таємниці. ЗК 2. Здатність приймати оперативні, обґрунтовані рішення відповідно до обстановки, що склалася. ЗК 3. Здатність до адаптації та дій в новій ситуації. ЗК 4. Здатність планувати та управляти часом. ЗК 5. Визначеність і наполегливість щодо вирішення поставлених завдань і взятих обов'язків.

	<p>ЗК 6. Здатність мотивувати людей та рухатися до спільної мети.</p> <p>ЗК 7. Здатність спілкуватися з представниками інших професійних груп різного рівня.</p> <p>ЗК 8. Здатність спілкуватися іноземною мовою.</p> <p>ЗК 9. Здатність організувати процес підготовки військовослужбовців для забезпечення їх фізичної готовності до виконання навчально-бойових завдань за призначенням. Виконувати фізичні вправи, спеціальні прийоми та дії, а також їх нормативи.</p>
<p>Фахові компетентності спеціальності (ФК)</p>	<p>ФК 1. Знання та розуміння правових засад функціонування держави і основ законодавства України, системи забезпечення національної безпеки України, сутності та основних питань етики збройної боротьби, професії офіцера.</p> <p>ФК 2. Знання та розуміння у сфері бронетанкового озброєння та техніки в ході її підготовки, обслуговування, відновлення та ведення бою.</p> <p>ФК 3. Знання та розуміння основних властивостей систем, комплексів і зразків бронетанкового озброєння та військової техніки.</p> <p>ФК 4. Здатність застосовувати штатне озброєння та військову техніку підрозділу.</p> <p>ФК 5. Здатність захистити себе і знання з метою забезпечення захисту особового складу, озброєння та військової техніки в бою.</p> <p>ФК 6. Здатність планувати, організувати і застосовувати озброєння та військову техніку у бою підрозділом.</p> <p>ФК 7. Знання і розуміння технічних характеристик озброєння та військової техніки армій держав-членів НАТО і противника, способів їх дій.</p> <p>ФК 8. Здатність оцінювати противника та прогнозувати найбільш ймовірні варіанти його дій при вирішенні бойових завдань в різних видах бою.</p> <p>ФК 9. Здатність виконувати функціональні обов'язки в ході навчально-бойової діяльності підрозділу.</p> <p>ФК 10. Здатність здійснювати водіння базових машин підрозділу, організувати їх підготовку до маршу і технічне обслуговування.</p> <p>ФК 11. Здатність працювати автономно та в команді (включаючи навички лідерства), виконуючи посадові обов'язки за посадою призначення в ході повсякденної діяльності та бойового застосування озброєння та військової техніки підрозділу.</p> <p>ФК 12. Здатність до самоосвіти, уміння знаходити та аналізувати інформацію з різних джерел, проводити її аналіз і надавати критичну оцінку.</p>
<p>7 – Програмні результати навчання</p>	
<p>Програмні результати навчання (ПРН)</p>	<p>ПРН 1. Знати та розуміти правові засади функціонування держави і основ законодавства України, системи забезпечення національної безпеки України, основних принципів її</p>

функціонування, структури сектору національної безпеки та оборони держави, особливостей функціонування і взаємодії його складових; основ діяльності та структури сучасних європейських інститутів і міжнародних відносин в умовах інтеграційних процесів.

ПРН 2. Володіти достатніми знаннями і розумінням сутності та основних питань етики збройної боротьби, визначення універсальних моральних норм в аспекті поведінки учасників збройної боротьби.

ПРН 3. Застосовувати штатне озброєння та техніку підрозділу, знати їх тактико-технічні характеристики, готувати їх до бойового застосування, обслуговувати та відновлювати після застосування.

ПРН 4. Знати та розуміти основні властивості систем, комплексів і зразків бронетанкового озброєння та військової техніки.

ПРН 5. Знати та розуміти процеси планування і застосування ОВТ у бою підрозділом.

ПРН 6. Демонструвати навички захисту себе і знання для забезпечення захисту особового складу, та БОВТ підрозділу під час виконання завдань за призначенням.

ПРН 7. Планувати, організовувати і застосовувати навички ведення бою підрозділом.

ПРН 8. Визначати і описувати технічні характеристики ОВТ армій держав-членів НАТО і противника, способів їх дій.

ПРН 9. Застосовувати базові знання та розумінням процесів навчально-бойової діяльності підрозділу при виконанні функціональних обов'язків в ході повсякденної діяльності, заходів бойової підготовки.

ПРН 10. Організовувати підготовку БОВТ підрозділу до маршу і їх технічне обслуговування.

ПРН 11. Працювати автономно та в команді (включаючи навички лідерства), виконуючи посадові обов'язки за посадою призначення в ході повсякденної діяльності і бойового застосування підрозділу.

ПРН 12. Випускники оволодіють необхідним рівнем спеціальних теоретичних знань, необхідних для організації та проведення фізичної підготовки з особовим складом. Оволодіють організаційно-методичними навичками і вміннями організації та проведення фізичної підготовки з військовослужбовцями. Будуть готові виконувати фізичні вправи, спеціальні прийоми та дії, а також їх нормативи.

ПРН 13. Вміння спілкуватися іноземною мовою, здійснювати мовну комунікацію за професійним спрямуванням.

ПРН 14. Спілкуватися та працювати в команді з представниками інших професійних груп різного рівня, з військовослужбовцями з інших країн, беручи до уваги різні термінологію, фонові знання та розуміння своїх колег щодо визначених завдань.

	<p>ПРН 15. Привертати увагу аудиторії, висловлювати власну думку, аргументувати, вислуховувати співрозмовника, сприймати іншу точку зору, орієнтуватися в інформаційних потоках.</p> <p>ПРН 16. Володіти достатніми знаннями, методами і технологіями у сфері БОВТ, використання яких надасть їм можливість розв'язувати складні спеціалізовані та практичні задачі у процесі навчання, що передбачає застосування теорій та методів, системного аналізу та дослідження операцій і характеризується комплексністю та невизначеністю умов.</p> <p>ПРН 17. Володіти методичними навичками, навичками саморозвитку і самоосвіти протягом життя, підвищення бойової майстерності, вивчення та використання передового досвіду. Здобуті навички дозволять їм навчати, контролювати та оцінювати професійну діяльність підлеглих.</p>
8 – Ресурсне забезпечення реалізації програми	
Кадрове забезпечення	Склад науково-педагогічних працівників, що задіяний до викладання навчальних дисциплін за спеціальністю відповідають Ліцензійним умовам провадження освітньої діяльності на першому (бакалаврському) рівні вищої освіти.
Матеріально – технічне забезпечення	Матеріально-технічна база є сучасною та повністю відповідає державним вимогам щодо підготовки фахівців заявленої освітньо-професійної програми.
Інформаційне та навчально – методичне забезпечення	Навчально-методичне забезпечення дисциплін навчального плану наявне у повному обсязі, що створює основу для якісної підготовки фахівців
9 – Академічна мобільність	
Національна кредитна мобільність	Не існує.
Міжнародна кредитна мобільність	Не існує.
Навчання іноземних здобувачів вищої освіти	Можливе після вивчення курсу української мови.

2. Перелік компонент та структурно-логічна схема освітньої програми та їх логічна послідовність

2.1. Перелік компонент ОП

Код н/д	Компоненти освітньої програми (навчальні дисципліни, курсові проекти (роботи), практики, кваліфікаційна робота)	Кількість кредитів	Форма підсумк. контролю
Обов'язкові компоненти ОК			
1. Цикл загальної підготовки			
1.1. Перелік навчальних дисциплін гуманітарної та соціально-економічної підготовки			
ОК 1.	Українська мова за професійним спрямуванням	3	екзамен
ОК 2.	Іноземна мова	5	екзамен
ОК 3.	Історія України та української культури	3	екзамен
ОК 4.	Філософія (філософія, релігієзнавство, логіка, етика і естетика)	3	диф.залік
ОК 5.	Політологія та соціологія	3	диф.залік
1.2. Перелік навчальних дисциплін природничо-наукової підготовки			
ОК 6.	Вища математика	7	екзамен
ОК 7.	Фізика	7	екзамен
ОК 8.	Інформатика	3	диф.залік
ОК 9.	Нарисна геометрія, інженерна та комп'ютерна графіка	6	екзамен
ОК 10.	Хімія	3	диф.залік
ОК 11.	Опір матеріалів* Загальні властивості матеріалів*	5	екзамен
ОК 12.	Екологія	2	екзамен
ОК 13.	Взаємозамінність, стандартизація та технічні вимірювання	3	екзамен
1.3. Перелік навчальних дисциплін базової підготовки			
ОК 14.	Теоретична механіка	4	екзамен
ОК 15.	Теорія механізмів і машин* Динаміка механізмів машин*	4	екзамен
ОК 16.	Електротехніка, електроніка та мікропроцесорна техніка	4	диф.залік
ОК 17.	Технічна термодинаміка та гідравліка* Гідравлічні машини*	3	диф.залік
ОК 18.	Деталі машин* Будова машин*	6	екзамен
ОК 19.	Технологічні властивості матеріалів* Технологія матеріалів та матеріалознавство*	5	диф.залік
2. Цикл професійної підготовки			
2.1. Перелік навчальних дисциплін професійно-практичної підготовки			
ОК 20.	Автомобільна техніка (у тому числі автомобільна підготовка)	8,5	екзамен
ОК 21.	Водіння бойових машин	7	екзамен
ОК 22.	Практика у виробничих майстернях* Практика на військово-ремонтних засобах*	2	диф.залік
ОК 23.	Практика (за військовим спрямуванням)	3	диф.залік

2.2. Перелік навчальних дисциплін військово-професійної підготовки			
ОК 24.	Інженерна підготовка	3	диф.залік
ОК 25.	Військова топографія	3	диф.залік
ОК 26.	Організація військового зв'язку	2	диф.залік
ОК 27.	Бойова система виживання воїнів (у т.ч. військово-медична підготовка)	1,5	диф.залік
ОК 28.	Загальна тактика	5	екзамен
ОК 29.	Історія війн та воєнного мистецтва (у т.ч. історія українського війська)	2	екзамен
ОК 30.	Основи військового управління (у т.ч. штабні процедури НАТО)	4	екзамен
ОК 31.	Іноземна мова (військово-спеціальна мовна підготовка)	7	екзамен
ОК 32.	Військова психологія та педагогіка	2	екзамен
ОК 33.	Правознавство (у т.ч. основи військового законодавства та міжнародне гуманітарне право)	2,5	диф.залік
ОК 34.	Управління повсякденною діяльністю підрозділів (у т.ч. охорона державної таємниці, безпека життєдіяльності, основи охорони праці)	4	диф.залік
ОК 35.	Радіаційний, хімічний, біологічний захист підрозділів	3	диф.залік
ОК 36.	Статути Збройних Сил України та їх практичне застосування (у т.ч. стройова підготовка)	3	екзамен
ОК 37.	Стрілецька зброя та вогнева підготовка	4	диф.залік
ОК 38.	Фізичне виховання та спеціальна фізична підготовка	10	екзамен
2.3. Перелік навчальних дисциплін професійно-спеціальної підготовки			
ОК 39.	Загальна будова бронетанкового озброєння та техніки*	12	екзамен
	Бронетанкове озброєння та військова техніка*		
ОК 40.	Експлуатація бойових машин	4	диф.залік
ОК 41.	Електрообладнання БТОТ	3	диф.залік
ОК 42.	Відновлення БТОТ	4	диф.залік
ОК 43.	Озброєння і стрільба*	8	екзамен
	Озброєння танка та його бойове застосування*		
ОК 44.	Основи логістичного забезпечення військ (сил)	5	екзамен
	Військова логістика*		
ОК 45.	Технологія відновлення систем озброєння	3	диф.залік
ОК 46.	Військова метрологія*	2	екзамен
	Основи технології виробництва і метрологічне забезпечення*		
3. Атестація			
	Комплексний екзамен з іноземної мови	1,5	екзамен
	Комплексний екзамен за циклом професійної підготовки	1,5	екзамен
	Екзаменаційні сесії	10,5	
Загальний обсяг обов'язкових компонент:		210	
ЗАГАЛЬНИЙ ОБСЯГ ОСВІТНЬОЇ ПРОГРАМИ		210 кредитів	

* Дисципліни вільного вибору

2.2 Структурно-логічна схема ОП

Семестр	Зміст навчальної діяльності
1	ОК 1, ОК 2, ОК6, ОК 7, ОК 8, ОК 12, ОК 14, ОК 24, ОК 25, ОК 26, ОК 36, ОК 37, ОК 38, ОК 39
2	ОК 1, ОК 2, ОК 6, ОК 7, ОК 8, ОК 10, ОК 13, ОК 14, ОК 24, ОК 25, ОК 26, ОК 27, ОК 28, ОК 36, ОК 37, ОК 38, ОК 39
3	ОК 2, ОК 3, ОК 9, ОК 11, ОК 16, ОК 20, ОК 28, ОК 29, ОК 30, ОК 36, ОК 37, ОК 38, ОК 39,
4	ОК 4, ОК 9, ОК 11, ОК 16, ОК 17, ОК 18, ОК 20, ОК 21, ОК 28, ОК 30, ОК 31, ОК 36, ОК 37, ОК 38, ОК 39, ОК 43
5	ОК 5, ОК 15, ОК 18, ОК 19, ОК 20, ОК 21, ОК 28, ОК 31, ОК 32, ОК 36, ОК 37, ОК 38, ОК 39, ОК 43, ОК 46
6	ОК 5, ОК 19, ОК 20, ОК 21, ОК 28, ОК 31, ОК 33, ОК 34, ОК 35, ОК 36, ОК 37, ОК 38, ОК 39, ОК 40, ОК 41, ОК 42, ОК 43, ОК 44, ОК 45
7	ОК 21, ОК 22, ОК 23, ОК 31, ОК 38, ОК 40, ОК 41, ОК 42, ОК 43, ОК 44, ОК 45

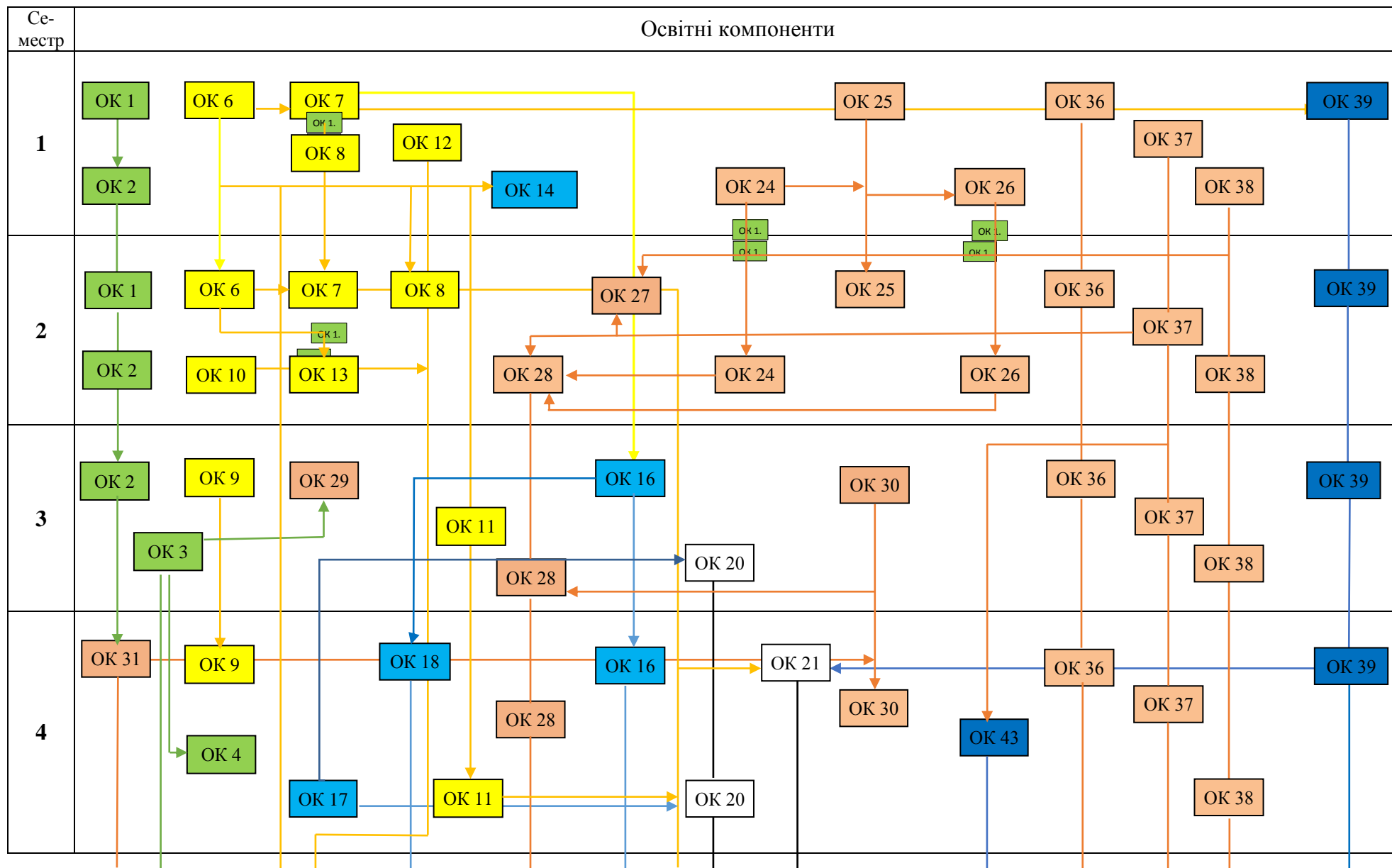

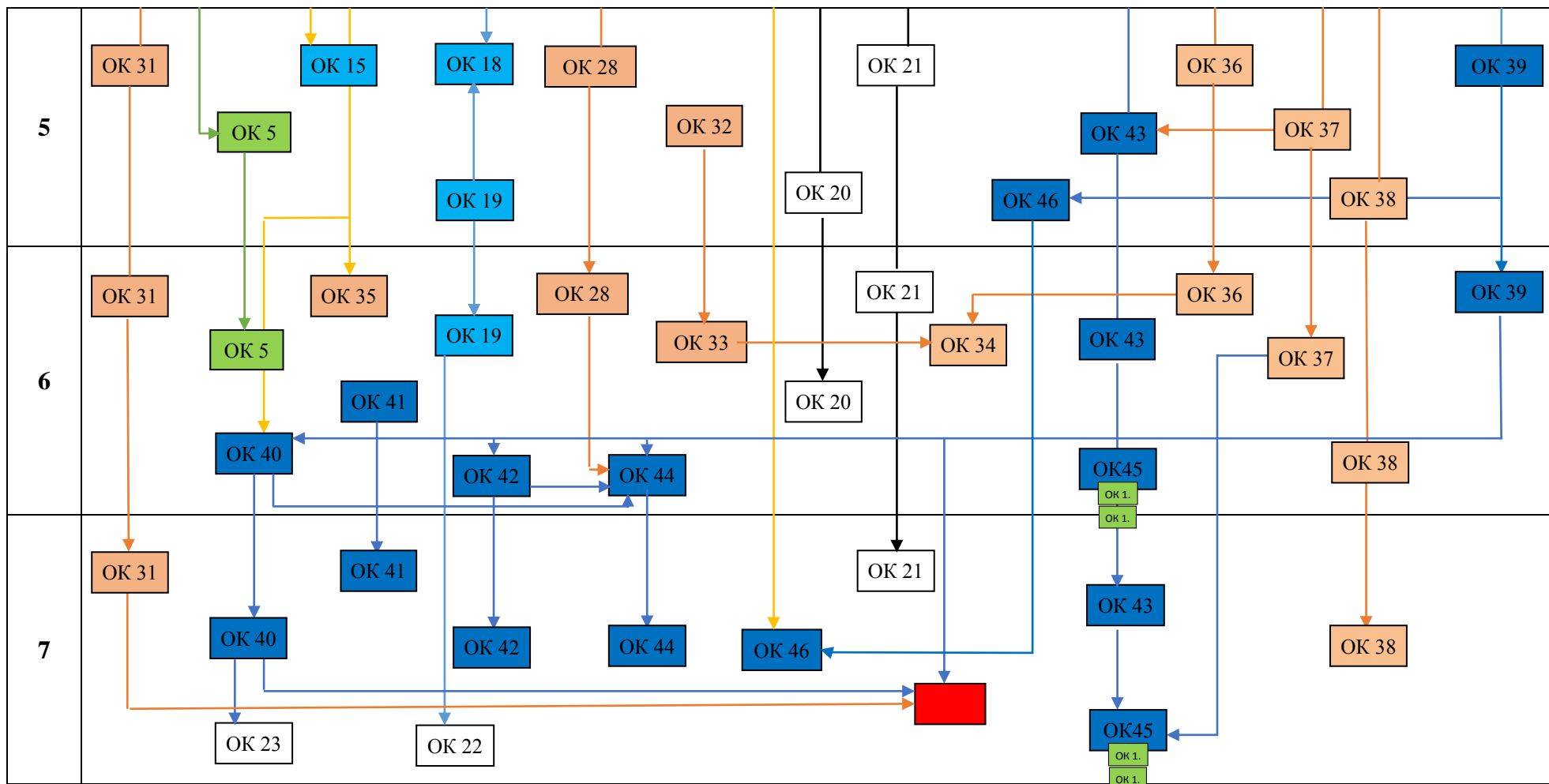

- навчальні дисципліни гуманітарної та соціально-економічної підготовки;
- навчальні дисципліни природно-наукової підготовки;
- навчальні дисципліни базової підготовки;
- навчальні дисципліни фахово-практичної підготовки;
- навчальні дисципліни військово-фахової підготовки;
- навчальні дисципліни фахово-спеціальної підготовки;
- атестація.

3. Форма атестації здобувачів вищої освіти

Атестація випускників освітньо-професійної програми “Експлуатація та ремонт бронетанкової техніки та озброєння” проводиться у формі складання комплексного екзамену за циклом професійної підготовки, комплексного екзамену з іноземної мови. Атестація здійснюється відкрито і публічно. За результатами успішного виконання освітньо-професійної програми видається документ встановленого зразка та присуджується освітній ступінь бакалавра із присвоєнням кваліфікації: “Бакалавр озброєння та військової техніки”.

	OK 1	OK 2	OK 3	OK 4	OK 5	OK 6	OK 7	OK 8	OK 9	OK 10	OK 11	OK 12	OK 13	OK 14	OK 15	OK 16	OK 17	OK 18	OK 19	OK 20	OK 21	OK 22	OK 23	OK 24	OK 25	OK 26	OK 27	OK 28	OK 29	OK 30	OK 31	OK 32	OK 33	OK 34	OK 35	OK 36	OK 37	OK 38	OK 39	OK 40	OK 41	OK 42	OK 43	OK 44	OK 45	OK 46	
відновлення та ведення бою.																																															
ФК 3. Знання та розуміння основних властивостей систем, комплексів і зразків бронетанкового озброєння та військової техніки.								X		X	X		X	X	X		X	X	X				X																X	X	X	X	X	X	X	X	
ФК 4. Здатність застосовувати штатне озброєння та військову техніку підрозділу.																						X		X	X		X		X							X					X						
ФК 5. Здатність захистити себе і знання з метою забезпечення захисту особового складу, озброєння та військової техніки в бою.												X														X	X								X			X									
ФК 6. Здатність планувати, організовувати і застосовувати озброєння та військову техніку у бою підрозділом.									X	X														X	X	X	X		X										X	X	X	X		X			
ФК 7. Знання і розуміння технічних характеристик озброєння та військової техніки армій держав-членів НАТО і противника, способів їх дій.																												X		X	X					X							X				
ФК 8. Здатність оцінювати противника та прогнозувати																									X	X			X						X								X				

	OK 1	OK 2	OK 3	OK 4	OK 5	OK 6	OK 7	OK 8	OK 9	OK 10	OK 11	OK 12	OK 13	OK 14	OK 15	OK 16	OK 17	OK 18	OK 19	OK 20	OK 21	OK 22	OK 23	OK 24	OK 25	OK 26	OK 27	OK 28	OK 29	OK 30	OK 31	OK 32	OK 33	OK 34	OK 35	OK 36	OK 37	OK 38	OK 39	OK 40	OK 41	OK 42	OK 43	OK 44	OK 45	OK 46
ПРН 3. Застосовувати штатне озброєння та техніку підрозділу, знати їх тактико-технічні характеристики, готувати їх до бойового застосування, обслуговувати та відновлювати після застосування.																								X		X										X		X		X	X	X	X	X	X	X
ПРН 4. Знати та розуміти основні властивості систем, комплексів і зразків бронетанкового озброєння та військової техніки.							X			X	X		X	X	X	X	X	X											X								X		X		X		X		X	
ПРН 5. Знати та розуміти процеси планування і застосування ОВТ у бою підрозділом.									X	X														X		X																	X			
ПРН 6. Демонструвати навички захисту себе і знання для забезпечення захисту особового складу, та БОВТ підрозділу під час виконання завдань за призначенням.												X							X							X	X	X								X										
ПРН 7. Планувати, організувати і застосовувати навички ведення бою підрозділом.								X	X															X	X			X														X	X	X		
ПРН 8. Визначати і описувати технічні	X			X																								X	X	X						X					X					

	ОК 1	ОК 2	ОК 3	ОК 4	ОК 5	ОК 6	ОК 7	ОК 8	ОК 9	ОК 10	ОК 11	ОК 12	ОК 13	ОК 14	ОК 15	ОК 16	ОК 17	ОК 18	ОК 19	ОК 20	ОК 21	ОК 22	ОК 23	ОК 24	ОК 25	ОК 26	ОК 27	ОК 28	ОК 29	ОК 30	ОК 31	ОК 32	ОК 33	ОК 34	ОК 35	ОК 36	ОК 37	ОК 38	ОК 39	ОК 40	ОК 41	ОК 42	ОК 43	ОК 44	ОК 45	ОК 46		
дозволять їм навчати, контролювати та оцінювати професійну діяльність підлеглих.																																																

Гарант освітньої програми
кандидат технічних наук, доцент

П.Бондарук

	ОК 1	ОК 2	ОК 3	ОК 4	ОК 5	ОК 6	ОК 7	ОК 8	ОК 9	ОК 10	ОК 11	ОК 12	ОК 13	ОК 14	ОК 15	ОК 16	ОК 17	ОК 18	ОК 19	ОК 20	ОК 21	ОК 22	ОК 23	ОК 24	ОК 25	ОК 26	ОК 27	ОК 28	ОК 29	ОК 30	ОК 31	ОК 32	ОК 33	ОК 34	ОК 35	ОК 36	ОК 37	ОК 38	ОК 39	ОК 40	ОК 41	ОК 42	ОК 43	ОК 44	ОК 45	ОК 46			
дозволять їм навчати, контролювати та оцінювати професійну діяльність підлеглих.																																																	

Гарант освітньої програми
кандидат технічних наук, доцент



П.Бондарук